

Logique de commande MC200

Logique de commande MC200 :

MC200 : logique de commande avec récepteur intégré pour moteurs 230V destinée à l'automatisation d'un volet, porte de garage enroulable, store ou applications équivalentes.
Compatible avec les moteurs de la concurrence.

Schéma de raccordement des accessoires :

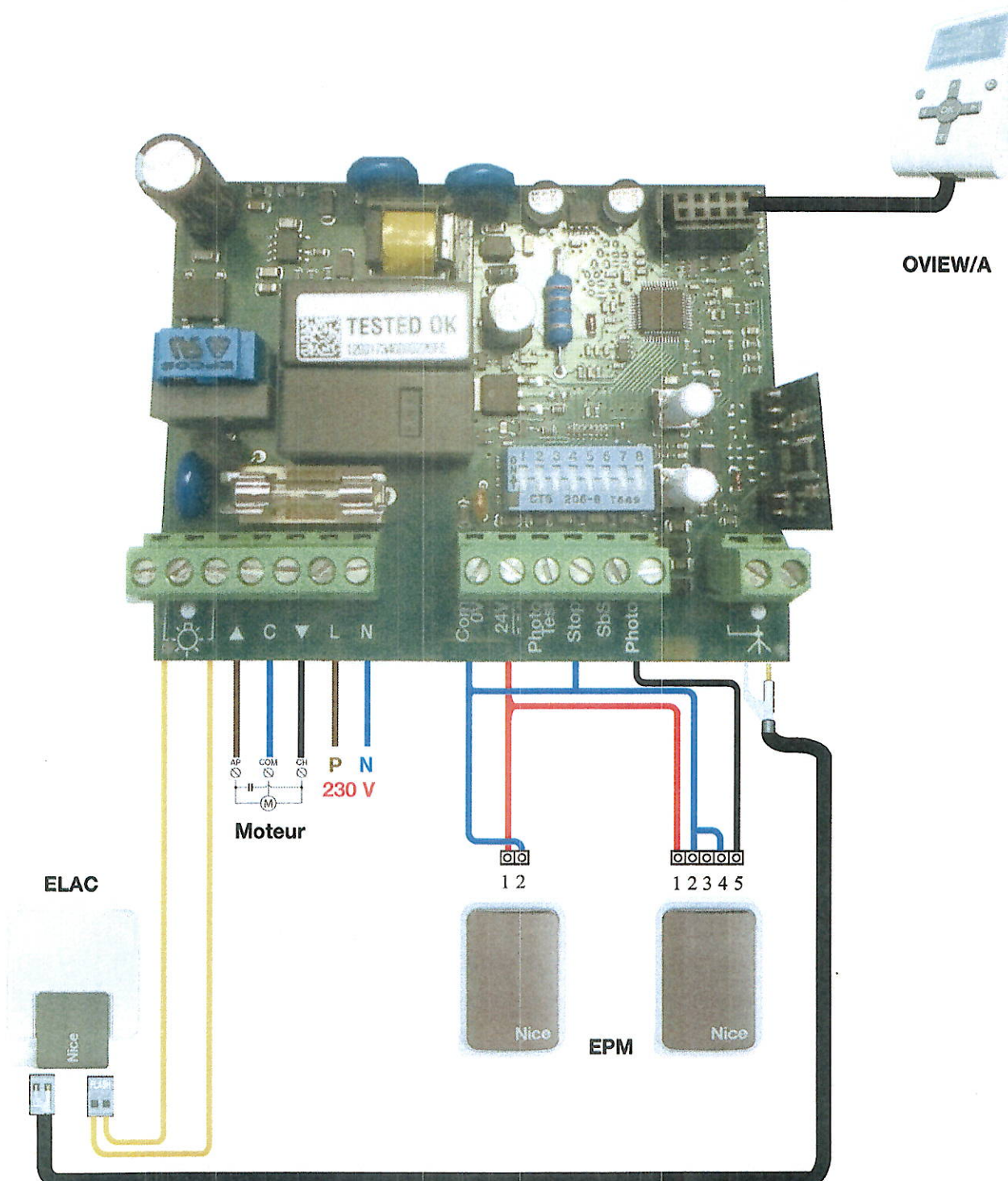

Mise en service de la logique de commande :

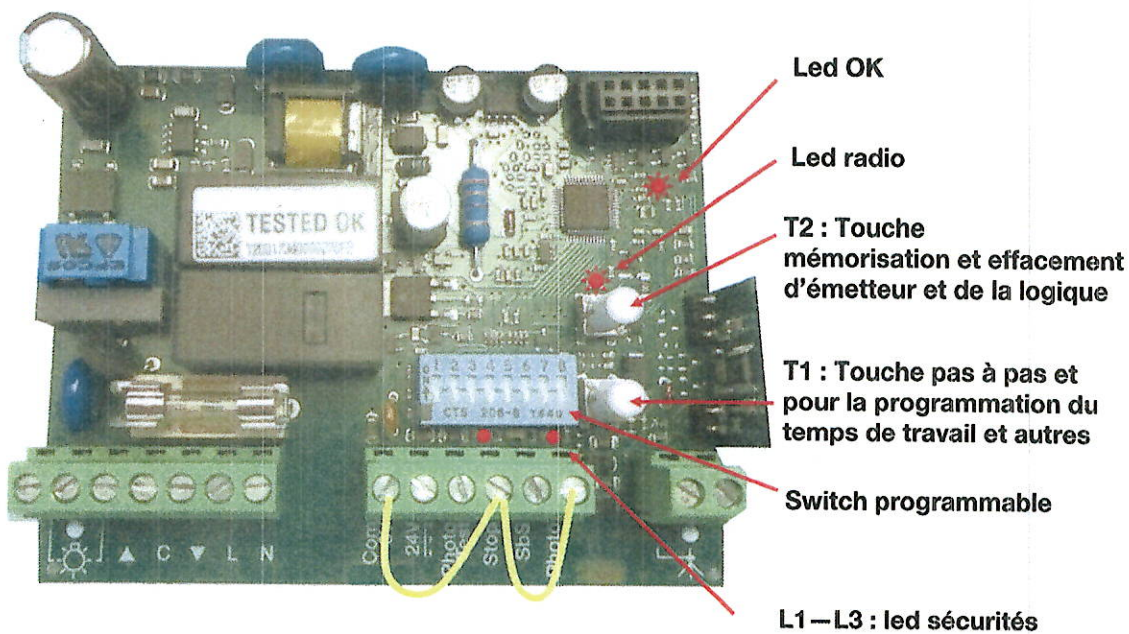

Mettre les switches 1 et 2 sur **ON**

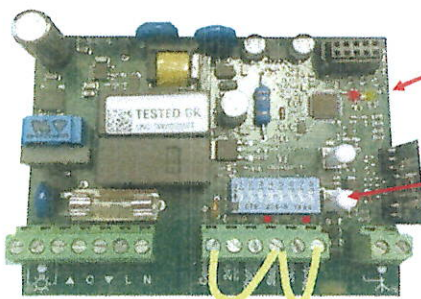

La led **Ok** clignote vert/rouge. (signale le changement de configuration des dip-switch).

Mémorisation nouvelle configuration: appuyer et rester maintenu sur le bouton **T1** jusqu'à ce que la Led **Ok** soit verte fixe, relâcher.



Les leds L1 et L3 doivent être allumées (confirmation sécurités correctement câblées). La led OK clignote une fois par seconde.

Mémorisation d'un émetteur en Mode II avec la fonction Pas à Pas :

Presser la touche **T2** sur l'armoire un nombre de fois égal à la fonction désirée.
(1x **montée**, 2x **stop**, 3x **descente**, 4x **Pas à pas**)

La Led **radio** émet un nombre de clignotement correspondant à la fonction désirée.

Dans les 10s qui suivent, presser pendant au moins 5s. la touche désirée de l'émetteur à mémoriser.

Mémorisation correctement effectuée, la Led **radio** clignote **trois** fois.

	Appuyer 4 fois la touche T2
	La led clignote 4 fois * * * *
	Appuyer sur la touche pendant 5s
	La led clignote 3 fois * * *

Nota : S'il y a d'autres émetteurs à mémoriser, répéter le point 3 dans les 10 secondes qui suivent. La phase de mémorisation prend fin au bout de 10 secondes lorsque la led s'éteint.

Fonctions programmables :

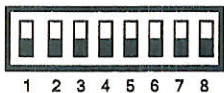

DIP - SWITCH

Switch	Position	Fonctions programmable
Switch 1-2	OFF - OFF	Active l'entrée STOP pour la connexion d'un palpeur résistif 8.2kΩ sans le contact « S » qui désactive l'inversion. (voir ci-contre)
	OFF - ON	Active l'entrée STOP pour la connexion d'un palpeur résistif 8.2kΩ avec le contact « S » qui désactive l'inversion. (voir ci-contre)
	ON - OFF	Active l'entrée STOP pour la connexion d'un contact NO
	ON - ON	Active l'entrée STOP pour la connexion d'un contact NF
Switch 3	ON	Active l'entrée STOP pour fonction stop sans brève inversion
Switch 4	ON	Active l'entrée Photo en entrée Fermeture
Switch 5	ON	Active la commande : ouvre / stop / ouvre...
Switch 6	ON	Active la fonction usage collectif
Switch 7	ON	Active la fonction photo test
Switch 8	ON	Active le temps pause pour la refermeture automatique

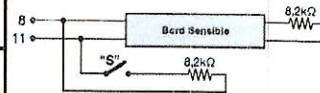

Ex : activer le temps de pause.

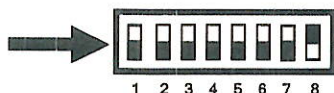

Mémorisation des configurations des dip-switch :

Après avoir configuré ou modifié les dip-switch, il est impératif de mémoriser la nouvelle configuration.

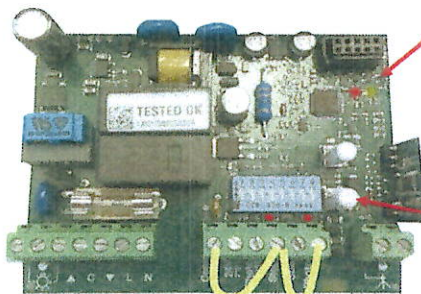

La led **Ok** clignote en vert/rouge. Elle signale le changement de configuration des dip-switch.

Appuyer et rester maintenu sur **T1** jusqu'à ce que la Led **Ok** soit verte fixe, puis relâcher.

Mémorisation effectuée, la led **Ok** clignote une fois par seconde.

Câblage d'un palpeur résistif et d'un parachute sur une MC200 :

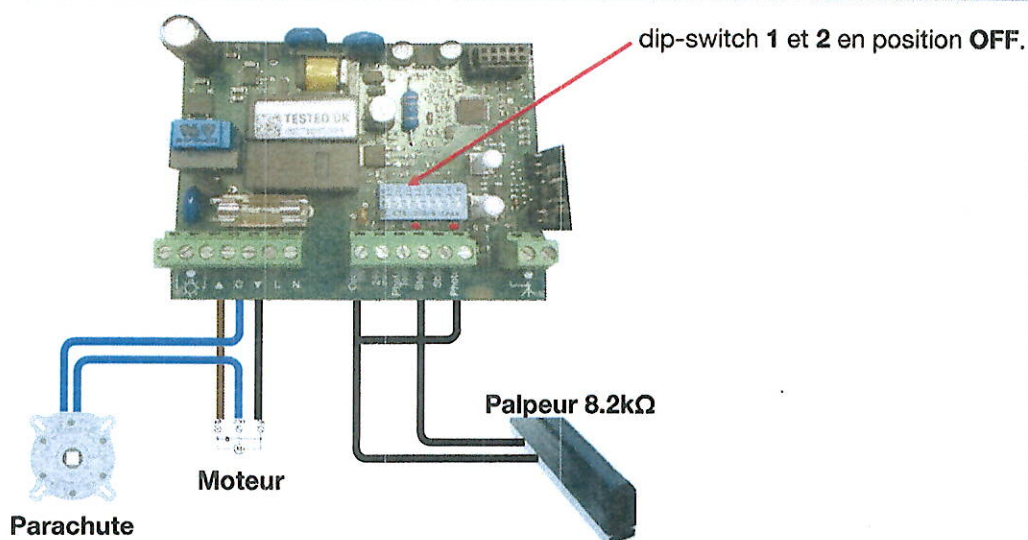



Effacement des émetteurs mémorisés :

Presser et maintenir enfoncée la touche **T2** sur l'armoire.

Attendre que la **led radio** s'allume, s'éteigne, clignote trois fois (relâcher la touche du récepteur exactement durant le troisième clignotement).

Effacement correctement effectué, la Led **radio** clignote **cinq** fois.

	Presser et maintenir la touche T2
	Led s'allume, s'éteint et clignote 3 fois
	La Led clignote 5 fois

Effacement complet de l'armoire MC200 :

Presser et maintenir enfoncée la touche **T2** sur l'armoire.

Attendre que la led **radio** s'allume, s'éteigne, clignote cinq fois (relâcher la touche du récepteur exactement durant le cinquième clignotement).

Effacement correctement effectué, la Led **radio** clignote **cinq** fois.

	Presser et maintenir la touche T2
	Led s'allume, s'éteint et clignote 5 fois
	La Led clignote 5 fois

Programmation du temps de fonctionnement et temps de pause :

Le temps de fonctionnement est le temps durant lequel l'armoire alimente le moteur pour lui permettre de réaliser son cycle de travail.

Ce temps est programmable de 5 à 120s, par défaut il est réglé sur **120s**.

Le temps de pause est le temps durant lequel la porte reste ouverte avant que la fermeture automatique s'active.

Ce temps est programmable de 5s à 120s.

Pour que cette fonction soit active, **il est impératif de lever le dip-switch 8.**







Porte en position fermée.

Presser et maintenir la touche **T1**, le moteur commence son cycle d'ouverture.

Relâcher **T1**, **5s** après la fin de l'ouverture totale (temps de fonctionnement programmé).

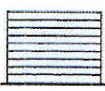
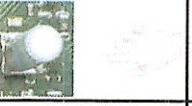
Dans les **2s** qui suivent, appuyer et maintenir **T1** (début réglage temps de pause), relâcher après le temps de pause souhaité (Ex : 10s)

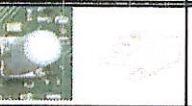
La porte se ferme.

	Porte fermée
	Presser et maintenir la touche T1
	Relâcher T1 5s après l'ouverture de la porte
	Appuyer T1 Relâcher
	Fermeture Porte