

Notice d'installation

MC200

Nice

1 Raccordements (sans photocellules)

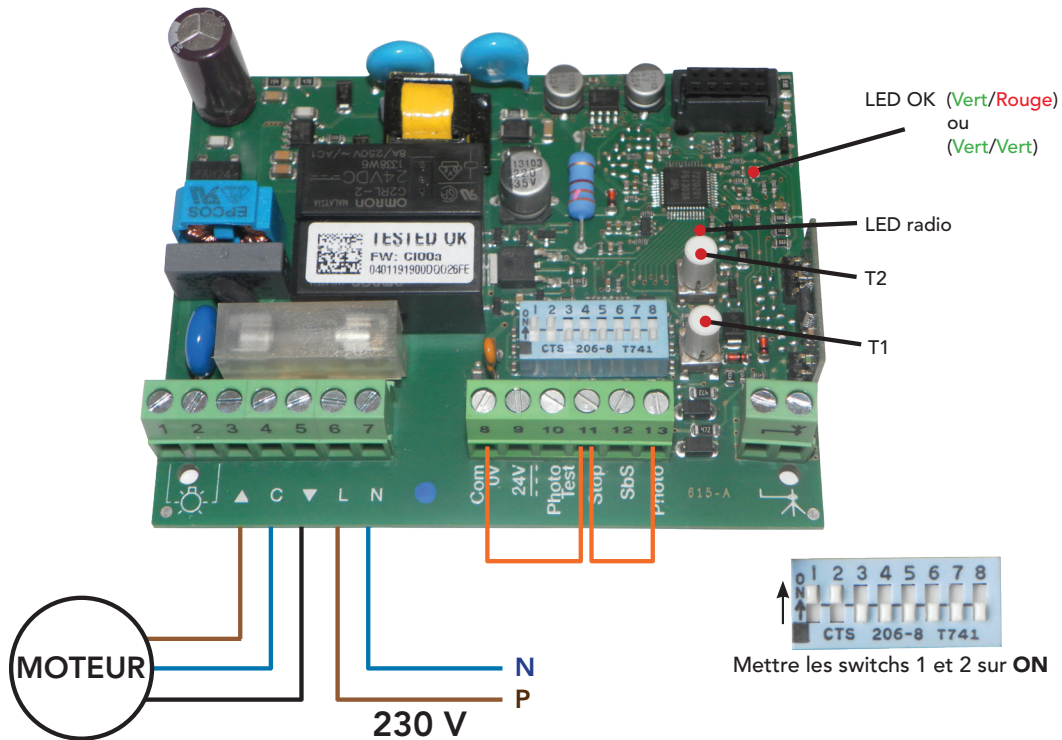

2 Programmation

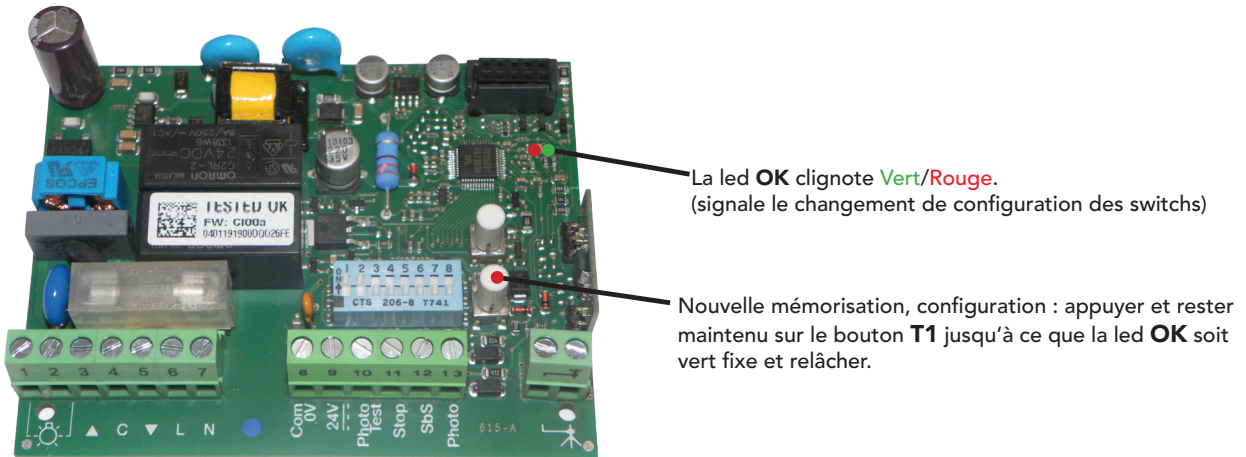

3 Mémorisation des télécommandes

- Presser la touche «T2» 4 fois de suite
- La LED RADIO clignote 4 fois
- Presser la touche de la télécommande à programmer
- Relâcher quand la LED RADIO clignote 3 fois

	Appuyer 4 fois la touche T2
	La led clignote 4 fois *** **
	Appuyer sur la touche pendant 5s
	La led clignote 3 fois *** **

4 Raccordements avec Photocellules

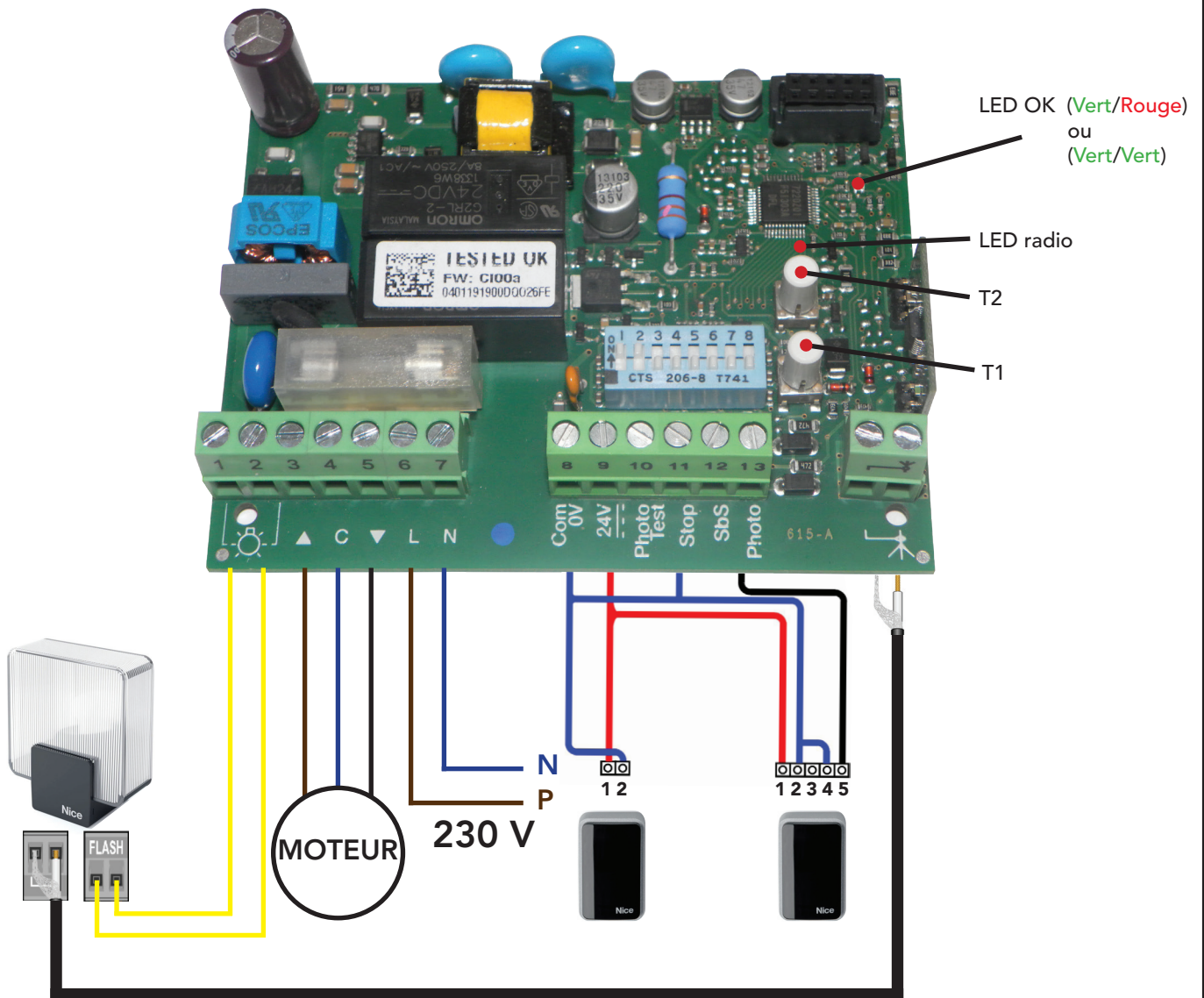

Mettre les switches 1 et 2 sur **ON**

5 Raccordements avec Photocellules

- Presser et maintenir enfoncée la touche **T2** sur l'armoire.
- Attendre que la led **radio** s'allume, s'éteigne, clignote cinq fois (relâcher la touche **T2** exactement durant le cinquième clignotement).
- Si l'effacement est correctement effectué, la led **radio** clignote **cinq** fois puis s'éteint.

	Presser et maintenir la touche T2
	Led s'allume, s'éteint et clignote 5 fois
	La Led clignote 5 fois